

# WED-11/14 ET2 LAVEUSES ESSOREUSES SUPER ESSORAGE



## EASY TOUCH 2

Ecran tactile 7", entièrement programmable et convivial  
Connexion USB. Logiciel gratuit en ligne pour la programmation, la télémétrie, l'analyse de données...  
Affichage de vidéos (pubs, instructions...)  
37 langues disponibles  
8 signaux pour pompes doseuses en standard.



## FACTEUR G

**Facteur G élevé de 500** : humidité résiduelle réduite, temps de séchage réduit, économie d'énergie



## EFFICIENCE

Consommation optimisée : ajustement automatique ou manuel des niveaux d'eau et de produits selon la charge  
Water Saving : sélection de 3 niveaux d'économie  
Prêtes pour bacs de récupération d'eau AQUABAC



## POLYVALENCE

STANDARD <> LIBRE-SERVICE  
ELECTRIQUE <> EAU CHAUDE  
VANNE <> POMPE DE VIDANGE  
FAIT SUR MESURE : possibilité de personnalisation  
WET CLEANING standard



## CONNECTIVITE

**Communication Danube Online - IoT standard**  
Maintenance à distance  
Gestion de la blanchisserie  
Systèmes multi-paiement



## ERGONOMIE

Grande porte de chargement en aluminium ø 373 mm  
Système de fermeture de porte aisée



## MAINTENANCE

Panneau de commande articulé: accès facile et ergonomique  
Menu technique: statistiques, erreurs...



## AUTRES

Suspendues : pas d'ancrage au sol  
Cuve et tambour en inox, carrosserie en skinplate  
3 arrivées d'eau  
Bac à produits avec 4 compartiments  
Contrôle électronique du balourd par variateur  
Certifications CE et WRAS. Option ETL



## OPTIONS

- Kit 2 pompes doseuses DQ-2
- Pompe doseuse supplémentaire DB-1
- Double vidange (kit externe 3" pour WED-11)
- Kit transformation vanne - pompe
- Vanne de vidange normalement fermée
- AQUA FLOW kit de recirculation de l'eau du bain
- Pieds de mise à niveau
- Système de pesage automatique sur pieds
- 6 signaux pour pompes doseuses supplémentaires
- Joint de porte en silicone
- Ouverture de porte inversée
- Modèle tropicalisé (ET2)
- Kit de transformation vapeur
- Socle ergonomique pour hauteur de chargement
- Socle pour mops, filtre inclus (modèles avec vanne)
- Socle libre service pour même hauteur de machine
- Carrosserie ou panneau frontal en inox AISI-304
- Ouverture de porte temporisée (en cas de coupure de courant)
- Kit libre-service : monnayeur pièces ou jetons + boîtier, centrale de paiement
- Autres voltages

DONNEES TECHNIQUES	UNIT.	WED-11 ET2		WED-14 ET2	
<b>TAMBOUR</b>					
Capacité 1:9 / 1:10	kg	11 / 10		14 / 13	
Volume	l	100		130	
Diamètre	mm	532		620	
Profondeur	mm	425		430	
<b>DONNEES GENERALES</b>					
Vitesse de lavage / essorage	r.p.m.	50 / 1.300		50 / 1.204	
Facteur G	-	500		500	
Effort dynamique	KN	2,08 ±0,75		2,49 ±1,05	
Fréquence de l'effort dynamique	Hz	16,7		16,7	
Niveau sonore	dB	<70		<70	
Version libre-service	-	OUI		OUI	
Double vidange	-	OPT (externe)		OPT	
Système de pesage / de bascule	-	OPT / NON		OPT / NON	
Option Sluice	-	NON		NON	
<b>PORTE</b>					
Hauteur centre / bas de hublot	mm	630 / 370		700 / 440	
Diamètre	mm	373		373	
<b>PUISSANCES</b>					
Moteur	kW	0,75		1,1	
Chauffage (modèles élec.)	kW	6		9	
Puissance max. (modèles élec.)	kW	6,25		9,4	
Puissance max. (vapeur ou eau ch.)	kW	0,75		1,1	
<b>CONNEXIONS</b>					
		ELECTRIQUE	VAPEUR / EAU CH.	ELECTRIQUE	VAPEUR / EAU CH.
Tension 230V - I + N + T	N° x mm2 / A	2 x 6 / 40A	2 x 1,5 / 16A	2 x 10 / 50A	2 x 1,5 / 16A
Tension 230V - III + T	N° x mm2 / A	3 x 2,5 / 20A	-	3 x 2,5 / 20A	-
Tension 400V - III + N + T	N° x mm2 / A	4 x 1,5 / 16A	-	4 x 1,5 / 16A	-
Entrée vapeur (mod. vapeur)	Inch	1/2"		1/2"	
Consommation vapeur max.	Kg/h	7		8,5	
Entrée eau	Inch	3/4"		3/4"	
Pression d'eau	Kgs/cm <sup>2</sup>	2-4		2-4	
Consommation d'eau maximum*	Lit/h	71,4		88,8	
Vidange	Inch	3"		3"	
Débit vidange	Lit/min	200		200	
<b>DIMENSIONS / DIMENSIONS D'EMBALLAGE</b>					
Largeur nette / largeur brute	mm	692 / 730		788 / 830	
Profondeur nette / Profondeur brute	mm	788 / 1.000		869 / 1.010	
Hauteur nette / Hauteur brute	mm	1.185 / 1.417		1.307 / 1.560	
Poids net / Poids brut	kg	230 / 239		250 / 283	
Volume	m3	1,03		1,31	

\* Programme N°20, charge 75%

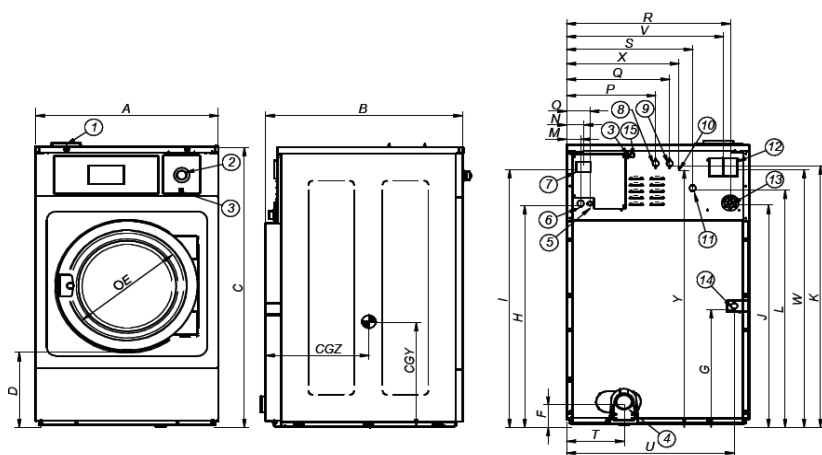

1. BAC PRODUITS
2. BOUTON D'ARRÊT D'URGENCE
3. PORT USB
4. VIDANGE
5. CONNEXION ÉLECTRIQUE POUR POMPES DOSEUSES
6. CONNEXION ÉLECTRIQUE
7. SECTIONNEUR
8. ENTRÉE D'EAU AUXILIAIRE
9. ENTRÉE D'EAU CHAUDE
10. BRANCHEMENT TERRE
11. ENTRÉE D'EAU FROIDE
12. EVENT
13. BRANCHEMENT POMPES DOSEUSES
14. CONNEXION VAPEUR
15. PORT ETHERNET

	A	B	C	D	E	F	G	H	I	J	K	L	M	N	O	P	Q	R	S	T	U	V	W	X	Y	CGY	CGZ
WED-11	692	788	1.185	370	373	125	354	913	1.085	916	1.100	985	61	74	101	292	352	610	448	226	626	580	1.080	442	1.145	424	577
WED-14	788	869	1.307	440	373	243	385	1.034	1.202	1.037	1.221	1.106	61	74	101	385	445	706	544	243	718	676	1.202	485	1.201	450	651

